

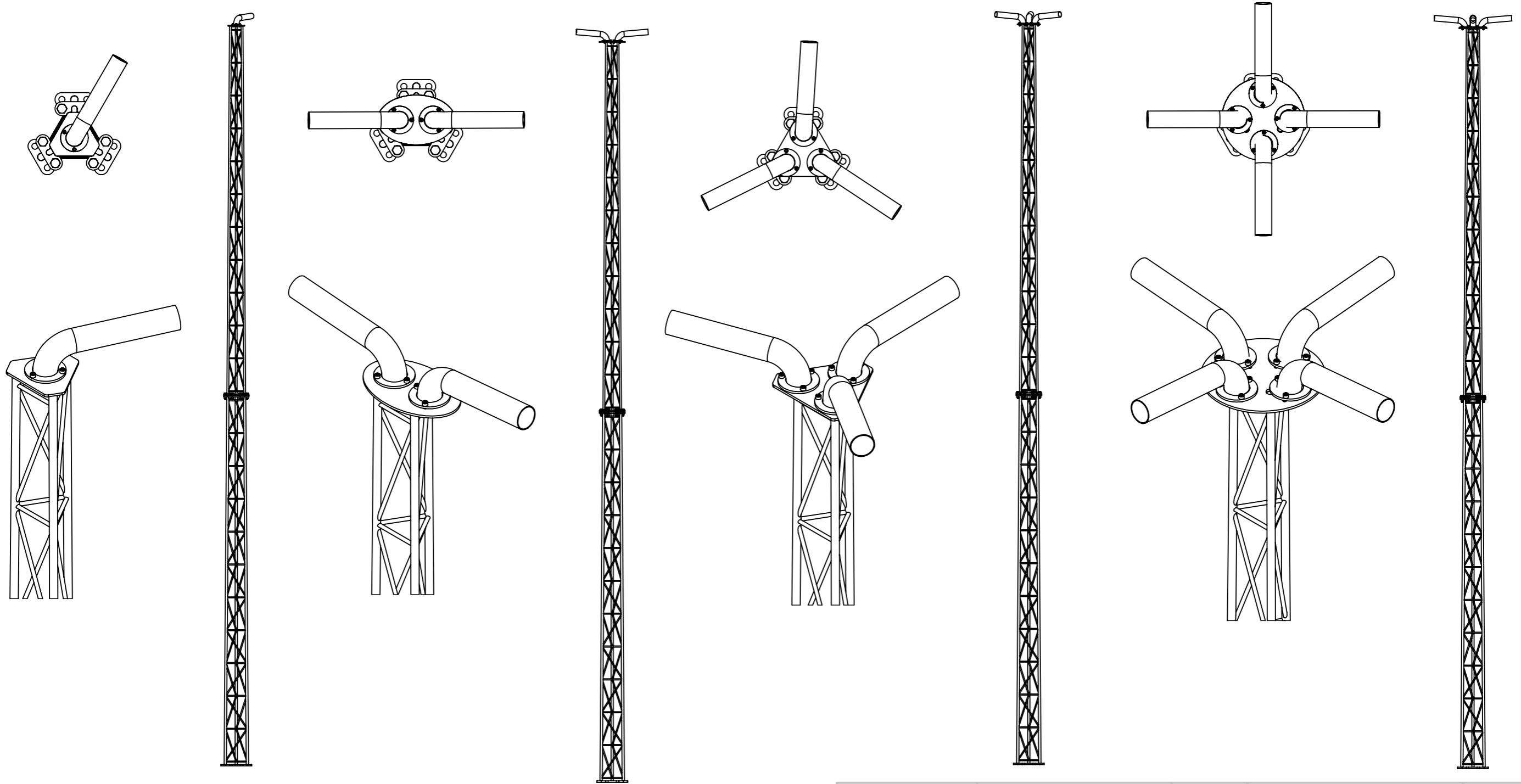

Typical top mounting plates for LED Floodlights 1 - 4 arms



CHYBA ŻE OKREŚLONO INACZEJ: WYMIARY SĄ W MILIMETRACH WYKOŃCZENIE POWIERZCHNI: TOLERANCJE: LINIOWA: KĄTOWA:		WYKOŃCZENIE: Zinc plating		STEP OSTRE KRAWĘDZIE		NIE SKALUJ RYSUNKU		POPRAWKA	
						 Rysunek jest własnością AluPro S.C. Kopiowanie i używanie bez zezwolenia narusza prawa autorskie			
NARYS. M. Kubiak		IMIE I NAZWISKO		PODPIS		DATA		TYTUŁ: Available top mounting plates for LED floodlights	
SPRAWDZ.								NR RYSUNKU	
ZATWIER.								2025.02.21.01 rev. 0	
WYPROD.								A3	
Z.JAKOŚCI						MATERIAŁ: S235 Steel		SKALA:1:100	
						WAGA: XXX kg		ARKUSZ 1 Z 1	