

SECTION A-A

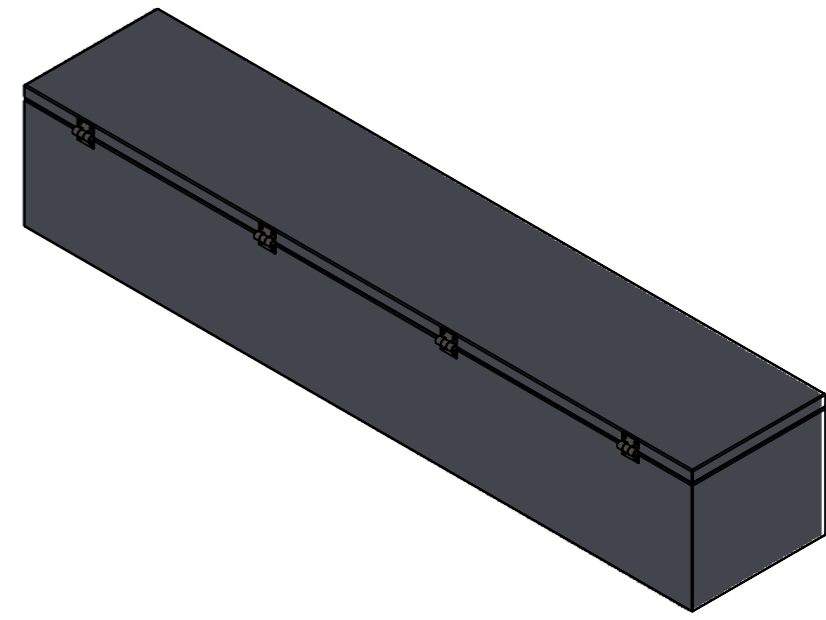

Uchwyt na Sztangi

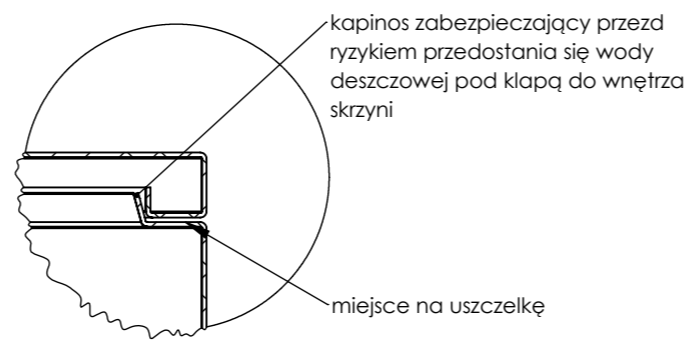
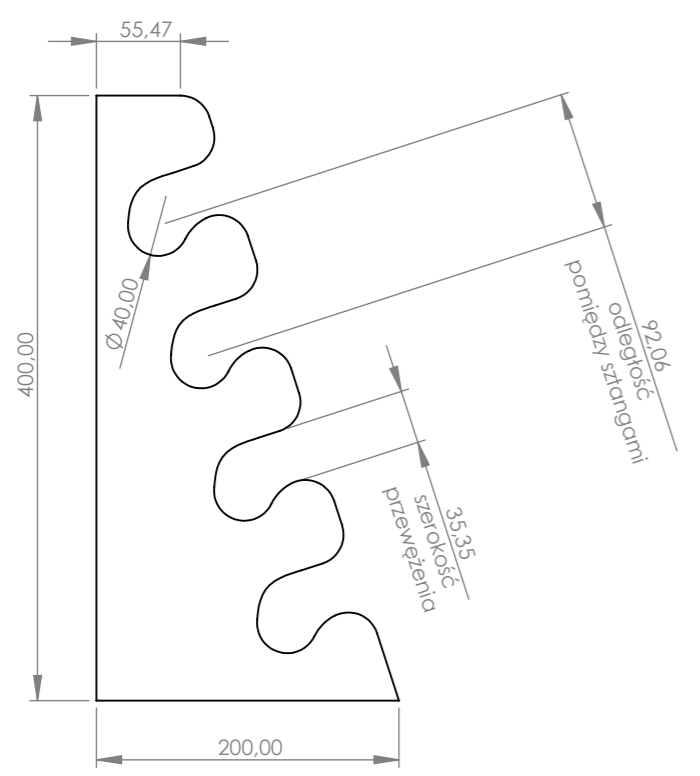

DETAIL B
SCALE 1 : 5

Uwagi:

- 4 zawiasy nierdzewne
- 2 zamki pod kłódkę nierdzewne
- całość konstrukcji ryfla 3 mm aluminium

CHYBA ŻE OKREŚLONO INACZEJ: WYMIARY SĄ W MILIMETRACH WYKOŃCZENIE POWIERZCHNI: TOLERANCJE: LINIOWA: KĄTOWA:		WYKOŃCZENIE: Surowe Alu		STEP OSTRE KRAWĘDZIE X	NIE SKALUJ RYSUNKU	POPRAWKA
					Rysunek jest własnością AluPro S.C. Kopiowanie i używanie bez zezwolenia narusza prawa autorskie	
NARYS.	M. Kubiak	PODPIS	DATA	TYTUŁ: Skrzynia SISU OREBRO		
SPRAWDZ.				NR RYSUNKU		
ZATWIER.				2019.06.27.01 rev 1.1		
WYPROD.				MATERIAŁ: Alu #3mm ryfla	A3	
Z.JAKOŚCI				WAGA: XXX kg	SKALA:1:20	ARKUSZ 1 Z 1