

Specyfikacja:

- aluminium AW6082
- kratownica QST250L
- segmenty 1 i 2 metry
- 10 segmentów 2 metrowych
- 8 segmentów 1 metrowych
- 4 narożniki systemowe uniwersalne
- masa 137,8 kg
- połączenie śrubowe 8x M8-20 kołnierzowe z nakrętkami moletowanymi
- system opracowany specjalnie na rynek wystawienniczy

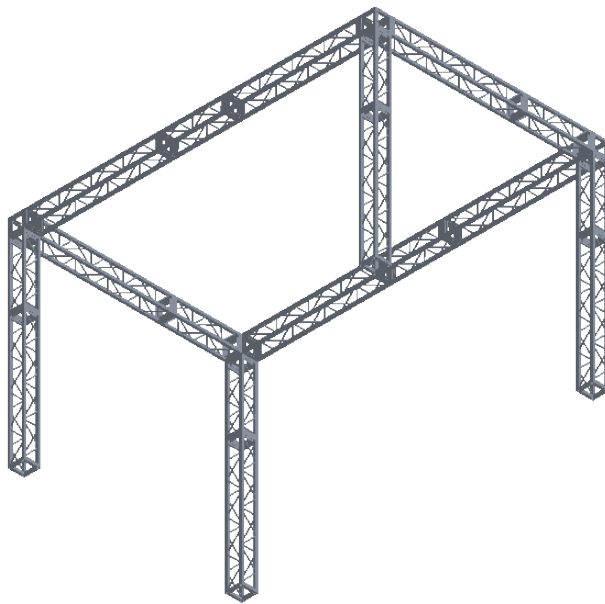

CHYBA ŻE OKREŚLONO INACZEJ:
WYMIARY SĄ W MILIMETRACH
WYKOŃCZENIE POWIERZCHNI:
TOLERANCJE:
LINIOWA:
KĄTOWA:

WYKOŃCZENIE:

surowe alu, opcja
lakier proszkowy RAL

STĘP OSTRE
KRAWĘDZIE

NIE SKALUJ RYSUNKU

POPRAWKA



	IMIĘ I NAZWISKO	PODPIS	DATA
NARYS.	M. Kubiak		
SPRAWDZ.			
ZATWIER.			
WYPROD.			
Z.JAKOŚCI			

TYTUŁ:	
QST250L stoisko 3x5m h3	
MATERIAŁ:	NR RYSUNKU
Alu AW6082	ver. 2017.08.02
WAGA:	SKALA:1:100
	ARKUSZ 1 Z 1

A4